

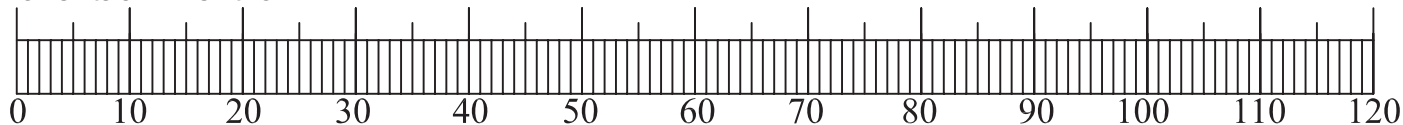









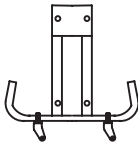

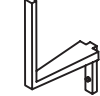
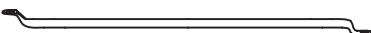

N°	zobrazení dílů 1:1	nářadí	rozměr	číslo dílu	kusy
1			M8x80	720131	4
2			M8X45	720314	4
3			M8x65	720188	4
4			M6X40	720959	4
5					
6			6x1/2	720148	16
7					
8			samojistící matice M8	720422	12
9			samojistící matice M6	720421	8
10			podložka M6	720575	4
11			podložka	720724	4
12			podložka M8	720150	4
13			M6 X 30	720980	4
14			plastová podložka M10	720127	4

orientační měřítko

mm

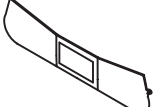

	zobrazení	popis	číslo dílu	kusy	
A		kolečko	720399 720401	8	
C		rám stolu	černá bílá stříbrná	721504 721505 721726	2
D		příčný rám	černá bílá stříbrná	721500 721501 721725	1
E		noha stolu	černá bílá stříbrná	721522 721523 721727	2
F		opěra	černá bílá žlutá stříbrná	721602 721601 721603 721729	4
G		kovová svorka 26 mm		720402	4
H		plastová spona		720546	4
I		zajišťovací systém		720543	4
J		držák síťky		720137	2
K		dlouhá opěra pr. 16mm	černá bílá žlutá stříbrná	721516 721517 721518 721728	4
L		plastová koncovka nohy		720140	4
M		plastová zátka		720602	4
N		plastová zátka		720580	4
Ň		síťka		868340	1
O		deska stolu	zelená modrá	721337 721338	2

P		držák na míčky		720527	2
Q		držák na pálky	černá modrá	720520 720521	2

krok 1

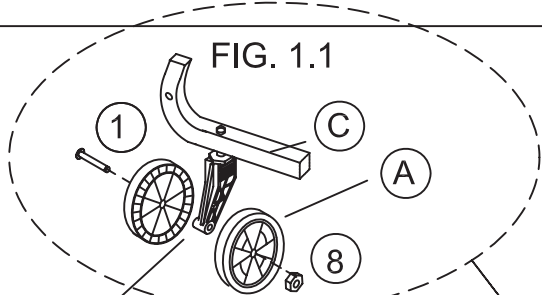

DŮLEŽITÉ !

sestavte dle obrázku

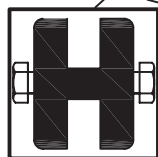

krok 2

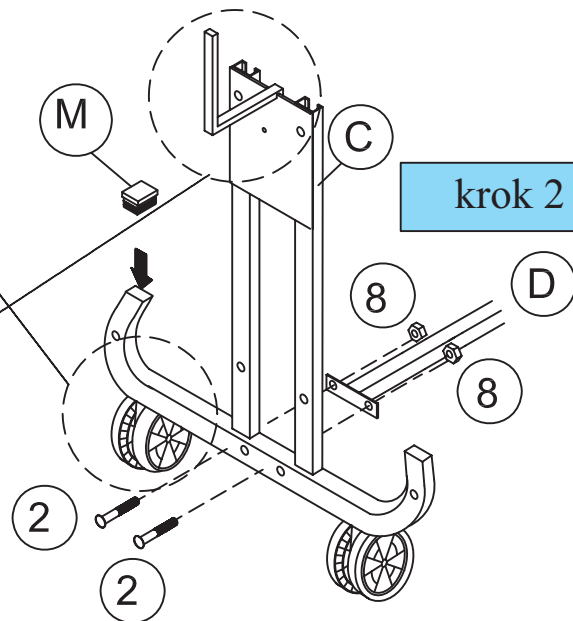

krok 3

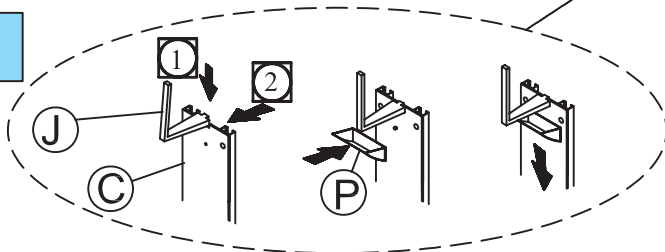

krok 4

FIG. 4.2

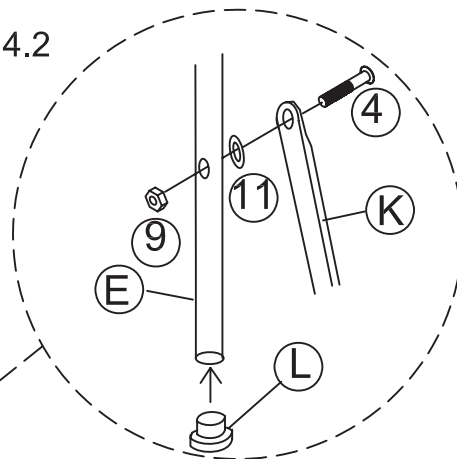

FIG. 4.3

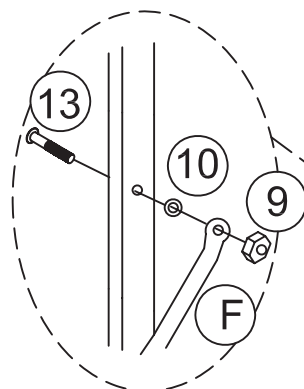
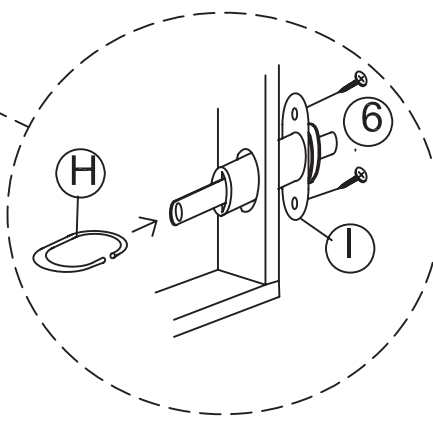
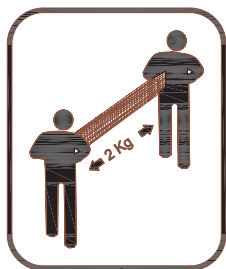
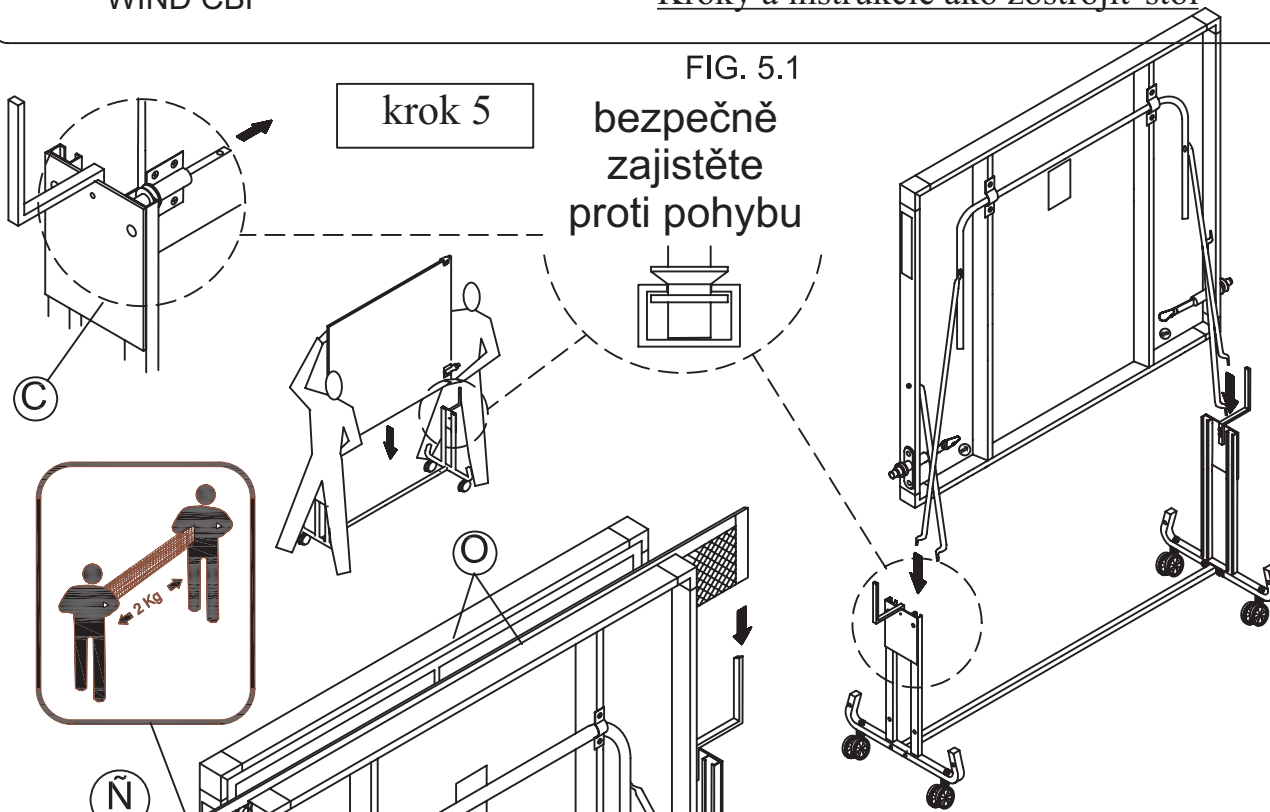

FIG. 4.4



připevněte tyč K a F pomocí šroubu dle obrázku 4.2 a 4.3

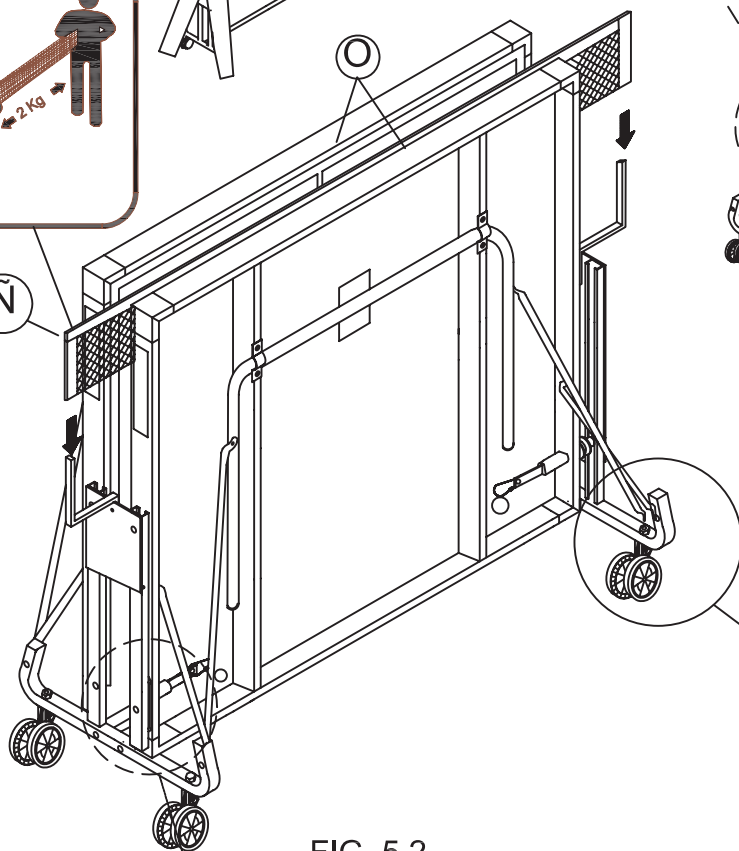
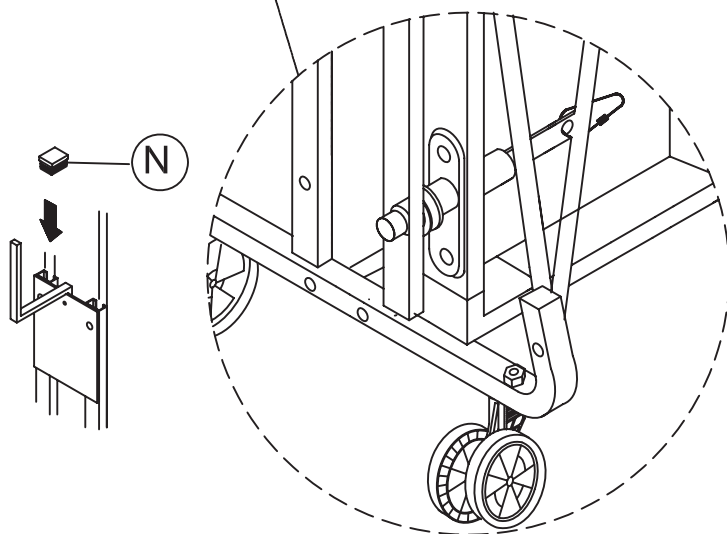

N

**FIG. 5.2**

N

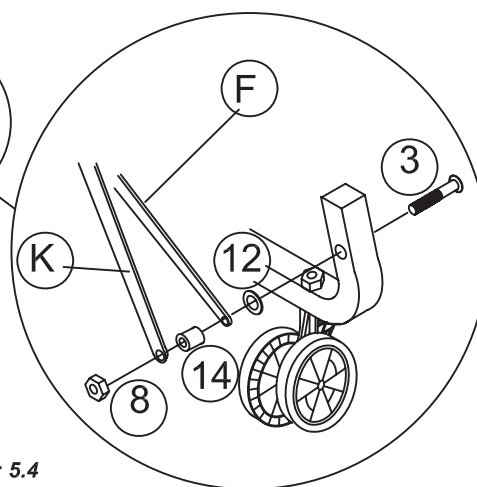
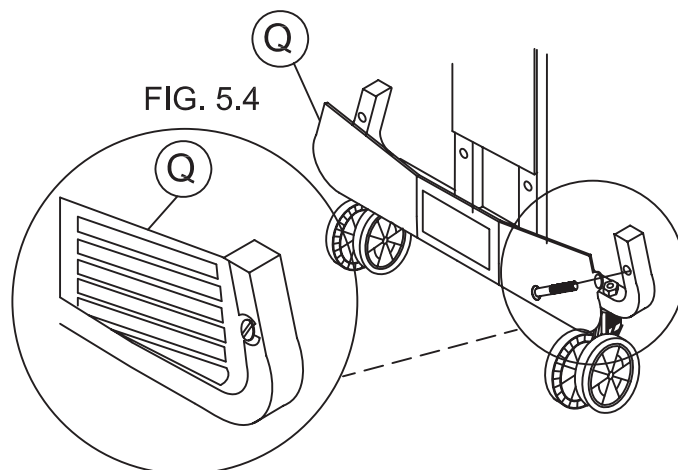
FIG. 5.3**FIG.: 5.4****FIG. 5.4**

Q

Q

CZ

Krok 1: Kolečka: Připevněte kolečka (A) k rámu stolu (C) pomocí šroubku (1) a matice (8). Nechejte malou mezeru aby se kolečka mohla správně točit.

Krok 2: Rám : Smontujte část (B) k rámu stolu (C) pomocí šroubku (2) a matice (8) jak je na obrázku. Ujistěte se, že lepení je směrem ven (protilehlá strana části D). Opakujte krok na každé straně. Umístěte plastové víčko (M) na rohy součástky (C).

Krok3: Síťka: Smontujte síťku (J) s částí (C) jak vidíte na obrázku . Umístěte držák na míčky (P) (Pouze jestli ho obsahuje Váš model stolu) a vsuňte ho do plastické závlačky, to samé udělejte na druhé straně. Neumísťujte síťku, dokud nedokončíte montáž.

Krok4: Montáž desek: Umístěte desky na krabici na zem s hrací plochou dolů, zasuněte plastovou koncovku (L) do nohou (E) jako na obr. 4.2. Umístěte (E) a přišroubujte je na desku se svorkami (G) šroubkem (6) jako je na obrázku 4.1.

Připevněte dlouhou opěru (K) a přišroubujte ji k (E) pomocí šroubku (4) a matice (9) jak ukazuje obrázek 4.2. Stejně postupujte s opěrou (F) obrázek 4.3. Přišroubujte pojistku (I) na označené místo, jak ukazuje obr 4.4. s použitím šroubků (6). Opakujte stejný postup s druhou deskou...

Krok5: Konečné smontování: Uchopte stoly mezi dvěma osobami a vložte na kolejnici části (C) jak ukazuje obrázek (5.1). Nohy stolu musí být otočené směrem ke kolečkám. Buďte opatrní když budete odjíždět bezpečnostní zařízení stolu proti pohybu. Fig 5.3.

Se šroubkem (3) , maticí (8), podložkami (12) a plastickou podložkou (14) připevněte opěrky podle obrázku 5.3. Před utažením šroubků umístěte (Q) (Pouze jestli tuto součástku obsahuje Váš model stolu) Obr .5.4. a hned po smontování stolu vložte plastovou zátku (N).

SK

Krok 1: Kolieska: Pripevnite kolieska (A) k rámu stola (C) pomocou skrutiek (1) a matice (8). Nechajte malú medzeru aby sa koliečka mohli správne točiť.

Krok 2: Rám : Zmontujte časť (B) k rámu stola (C) pomocou skrutiek (2) a matice (8) ako je na obrázku. Ujistite sa, že lepenie je smerom von (protiľahlá strana časti D). Opakujte krok na každej strane. Umiestnite plastové viečko (M) na rohy sučiastky (C).

Krok3: Sieťka: Zmontujte sieťku (J) s časťou (C) ako vidíte na obrázku . Umiestnite držiak na loptičky (P)(Iba ak ho obsahuje Váš model stola) a vsuňte ho do plastickej závlačky, to isté urobte na druhej strane. Neumiestňujte sieťku, pokiaľ nedokončíte montáž.

Krok4: Montáž dosiek: Umiestnite dosky na krabicu na zem s hracou plochou dole, umiestnite plastickú koncovku (L) k nohám (E) ako na obr. 4.2. Umiestnite (E) a prišrubujte ich na dosku so svorkami (G) skutkou (6) ako je na obrázku 4.1

Pripevnite dlhú opierku (K) a priskrutkujte ju k (E) pomocou skrutiek (4) a matice (9) ako ukazuje obrázok 4.2. Postup opakujte s operou (F) obrázok 4.3. Priskrutkujte poistku (I) na označené miesto, ako ukazuje obr 4.4. s použitím skrutiek (6). Opakujte rovnaký postup s druhou doskou...

Krok5: Konečné zmontovanie: Uchopte stoly medzi dvoma osobami a vložte na kolajnici časti (C) ako ukazuje obrázok (5.1). Nohy stola musia byť otočené smerom ku koliečkám. Buďte opatrný keď budete odísť bezpečnostné zariadenie stola proti pohybu. Fig 5.3.

So skrutkou (3) , maticou (8), podložkou (12) a plastovou podložkou (14) pripevnite opierky podľa obrázku 5.3. Pred utiahnutím skrutiek umiestnite (Q) (Iba ak túto sučiastku obsahuje Váš model stola) Obr .5.4. a hned po zmontovaní stola vložte plastovú zátku (N).

Návod k použití a upozornění

- Jakoukoliv manipulaci se stolem provádějte pomocí dvou dospělých osob, aby jste předešli nehodám (tj. otevírání, zavírání, skladování, montáž stolu...)
- Před otevřením krabice se ujistěte, že žádná osoba nebo předmět nestojí v místě, kam chcete stůl umístit.
- Nepokládejte na stůl těžké předměty.
- Ujistěte se, zda model obdrženého stolu **je nebo není** vhodný pro umístění venku.
- Nesedejte na stůl.
- Nečistěte stůl rozpouštědly ani jinými agresivními látkami.
- Neodkládejte ostré předměty na barvený povrch desky.
- Budete-li používat stůl k jiným účelům, než je hra ping-pong, chraňte dostatečně jeho povrch, aby jste předešli poškození.
- Vyžádejte si od prodejce doklad o koupi výrobku a skladujte ho po celou záruční dobu.
- Výrobce nebude v žádném případě zodpovědný za škody Vámi způsobené (přímé i nepřímé) včetně ztráty návodu nebo jakéhokoliv poškození, které zaviníte následkem nesprávného použití výrobku.
- Uvedení do provozu a skladování tohoto výrobku by mělo být vždy pod dohledem dospělého.
- Neumísťujte ani neseřizujte stůl na nestabilním povrchu.
- V případě poškození jakéhokoliv mechanismu stůl nepoužívejte do té doby, než problém nevyřešíte (neopravíte závadu).
- Prodloužení životnosti stolu, je-li umístěn jak venku tak v prostoru doma, dosáhnete ochranou před vnějšími vlivy.

Návod na použitie a upozornenie

- Akukol'vek manipuláciu zo stolom vykonávajúte pomocou dvoch dospelých osôb, aby ste predišli nehodám (tj. otváraníu, zatváraníu, skladovániu, montáž stola...)
- Pred otvorením krabice sa uistite, že žiadna osoba alebo predmet nestoja v mieste, kam chcete stôl umiestniť.
- Nepokládajte na stôl ťažké predmety.
- Uistite sa, či model obdrženého stola **je alebo nieje** vhodný pre umiestnenie vonku.
- Nesadajte na stôl.
- Nečistite stôl rozpúšťadlami ani inými agresívnymi látkami.
- Neodkládajte ostré predmety na farbený povrch dosky.
- Budete používať stôl k iným účelom, ako je hra ping-pong, chráňte dostatočne jeho povrch, aby ste predišli poškodeníu.
- Vyžiadaťte si od predajcu doklad o kúpe výrobku a skladujte ho po celú záručnú dobu.
- Výrobca nebude v žiadnom prípade zodpovedný za škody Vámi spôsobené (priamo alebo nepriamo) vrátane straty návodu alebo akéhokoľvek poškodenia, ktoré zaviníte následkom nesprávneho používania výrobku.
- Uvedenie do prevádzky a skladovanie tohoto výrobku by malo byť vždy pod dohľadom dospelého.
- Neumiestňujte ani nemontujte stôl na nestabilnom povrchu.
- V prípade poškodenia akéhokoľvek mechanismu stôl nepoužívajte do tej doby, než problém nevyriešite (neopravíte závadu).
- Predĺženie životnosti stola, ak je umiestnený ako vonku tak v priestore domu, dosiahnete ochranou pred vonkajšími vplyvmi.

CZ

Pozorně si přečtěte následující instrukce k montáži, doporučení k užití a upozornění. Uložte si jej pro možné pozdější použití.

Tento produkt je vyroben podle normy dle ITTF (Mezinárodní sdružení stolního tenisu). Obsahuje národní i mezinárodní oprávnění. Výrobce stolů se zaručuje svými produkty, které procházejí pravidelnou biomechanickou kontrolou prováděnou institutem IBV (Institut biomechaniky Valencie). Na trh uvádí pouze produkty, které nejsou škodlivé pro okolí.

SK

Pozorne si prečítajte nasledujúce inštrukcie k montáži, doporučeniu k použitiu a upozornenie. Uložte si ich pre možné neskoršie použitie.

Tento produkt je vyrobený podľa normy de ITTF (Mezinárodné združenie stolného tenisu). Obsahuje narodné aj mezinárodné oprávnenie. Výrobca stolov sa zaručuje svojími produktami, ktoré prechádzajú pravidelnou biomechanickou kontrolou previazanou inštitútom IBV (Institut biomechaniky Valencie). Na trh ponúkajú iba produkty, ktoré nie su škodlivé pre okolie.

CZ**Záruční podmínky:**

- 1.na stůl se poskytuje kupujícímu záruční lhůta 24 měsíců ode dne koupe
- 2.v době záruky budou odstraněny veškeré poruchy výrobku způsobené výrobní závadou nebo vadným materiálem výrobku tak, aby věc mohla být řádně užívána
- 3.práva ze záruky se nevztahují na vady způsobené:
 - mechanickým poškozením
 - neodvratnou událostí, živelnou pohromou
 - neodbornými zásahy
 - nesprávným zacházením, či nevhodným umístěním, vlivem nízké nebo vysoké teploty, působením vody, neúměrným tlakem a nárazy, úmyslně pozměněným designem, tvarem nebo rozměry
- 4.reklamace se uplatňuje zásadně písemně s údajem o závadě a kopií daňového dokladu
- 5.záruku lze uplatňovat pouze u organizace ve které byl výrobek zakoupen

SK**Záručné podmienky:**

- 1.na stôl sa poskytuje kupujúceму záručná doba 24 mesiacov odo dňa nákupu
- 2.v dobe záruky budú odstránené všetky poruchy výrobku spôsobené výrobnou závadou alebo vadným materiálom výrobku tak, aby vec mohla byť riadne užívaná
- 3.práva zo záruky sa nevzťahujú na vady spôsobené:
 - mechanickým poškodením
 - neodvratnou udalosťou, živelnou pohromou
 - neodbornými zásahmi
 - nesprávnym zaobchádzaním, či nevhodným umiestnením, vplyvom nízkej alebo vysokej teploty, pôsobením vody, neúmerným tlakom a nárazmi, úmyselne pozmeneným designom, tvarom alebo rozmermi
- 4.reklamácia sa uplatňuje zásadne písomne s údajom o závade a kopií daňového dokladu
- 5.záruku je možné uplatňovať iba u organizácie v ktorej bol výrobok zakúpený



R.F.E.T.M.

Výhradní dodavatel CZ
 MASTER SPORT s.r.o.
 1. máje 69/14
 709 00 Ostrava-Mariánské Hory

www.enebe.cz

Výhradný dodávateľ SK
 TRINET Corp., s.r.o.
 Cesta do Rudiny 1098
 024 01 Kysucké Nové Mesto